



Volvo Construction Equipment

EC950E

Excavadoras Volvo 90.0-91.8 t 611 hp



Pasión por el rendimiento

En Volvo Construction Equipment, no nos conformamos con hacer de comparsa. Desarrollamos productos y servicios que aumentan la productividad. Estamos seguros de que podemos reducir los costes e incrementar los beneficios de los expertos del sector. Como parte del grupo Volvo, nos apasionan las soluciones innovadoras que le ayuden a trabajar de manera más inteligente.

Ayudarle a hacer más

Hacer más con menos es un rasgo característico de Volvo Construction Equipment. La productividad ha estado vinculada desde hace tiempo al bajo consumo de energía, la facilidad de uso y la durabilidad. En lo que se refiere a reducir los costes de ciclo de vida, Volvo no tiene rival.

Diseñada para ajustarse a sus necesidades

Es muy importante crear soluciones que se adapten a necesidades especiales de diferentes aplicaciones en el sector. La innovación está muchas veces relacionada con la alta tecnología, pero no siempre es así. Algunas de nuestras mejores ideas han sido sencillas, basadas en una comprensión clara y profunda de las circunstancias laborales de nuestros clientes.



Se aprende mucho a lo largo de 180 años

Con el paso de los años, Volvo ha presentado soluciones que han revolucionado el uso de la maquinaria de construcción. Ninguna otra marca habla de seguridad con mayor orgullo que Volvo. Proteger a los operadores y a las personas alrededor y reducir nuestro impacto en el medio ambiente son valores tradicionales que continúan moldeando nuestra filosofía de diseño de productos.

Estamos a su lado

Respaldamos la marca Volvo con la mejor gente. Volvo es una empresa internacional que está preparada para asistir a los clientes con rapidez y eficacia, donde quiera que estén.

Nos apasiona el rendimiento.



Volvo Trucks



Renault Trucks



Mack Trucks



UD Trucks



Volvo Buses



Volvo Construction Equipment



Volvo Penta



Volvo Financial Services

Grande, potente y productivo

Realice los trabajos grandes mejor, con mayor potencia y más rápido con la EC950E. La excavadora de orugas de 90 toneladas ofrece la combinación ideal de potencia y estabilidad para manipular grandes volúmenes en las aplicaciones más difíciles.

Estabilidad robusta

Los operadores pueden trabajar con seguridad y comodidad en los entornos más desafiantes gracias a la sobresaliente estabilidad de la EC950E. La máquina robusta y equilibrada presenta un amplio ancho de vía, una extensa longitud de vía, un chasis retráctil y un contrapeso optimizado.



Potenciado por Volvo

Confíe en el rendimiento superior de la EC950E. Gracias a su potente motor Volvo D16 de 450 kW, la máquina utiliza tecnología desarrollada basándose en décadas de experiencia para garantizar una operación extremadamente productiva.



Maximización de la productividad del operador

Para comodidad y facilidad de uso del operador, todas las interfaces de la máquina, incluidos los joysticks, el teclado y el monitor LCD, se diseñaron y distribuyeron ergonómicamente para una eficiencia y control óptimos. Para maximizar la productividad del operador, la cabina presenta un entorno cómodo, espacioso y silencioso.



Cucharas Volvo duraderas

Maximice la productividad con las cucharas duraderas de alta calidad de Volvo. Las cucharas de Volvo se combinan perfectamente con su máquina para realizar excavaciones en cualquier condición de trabajo. Elija entre las cucharas de uso general, de servicio pesado o de servicio extremo para trabajar en las aplicaciones más difíciles y los entornos más exigentes.



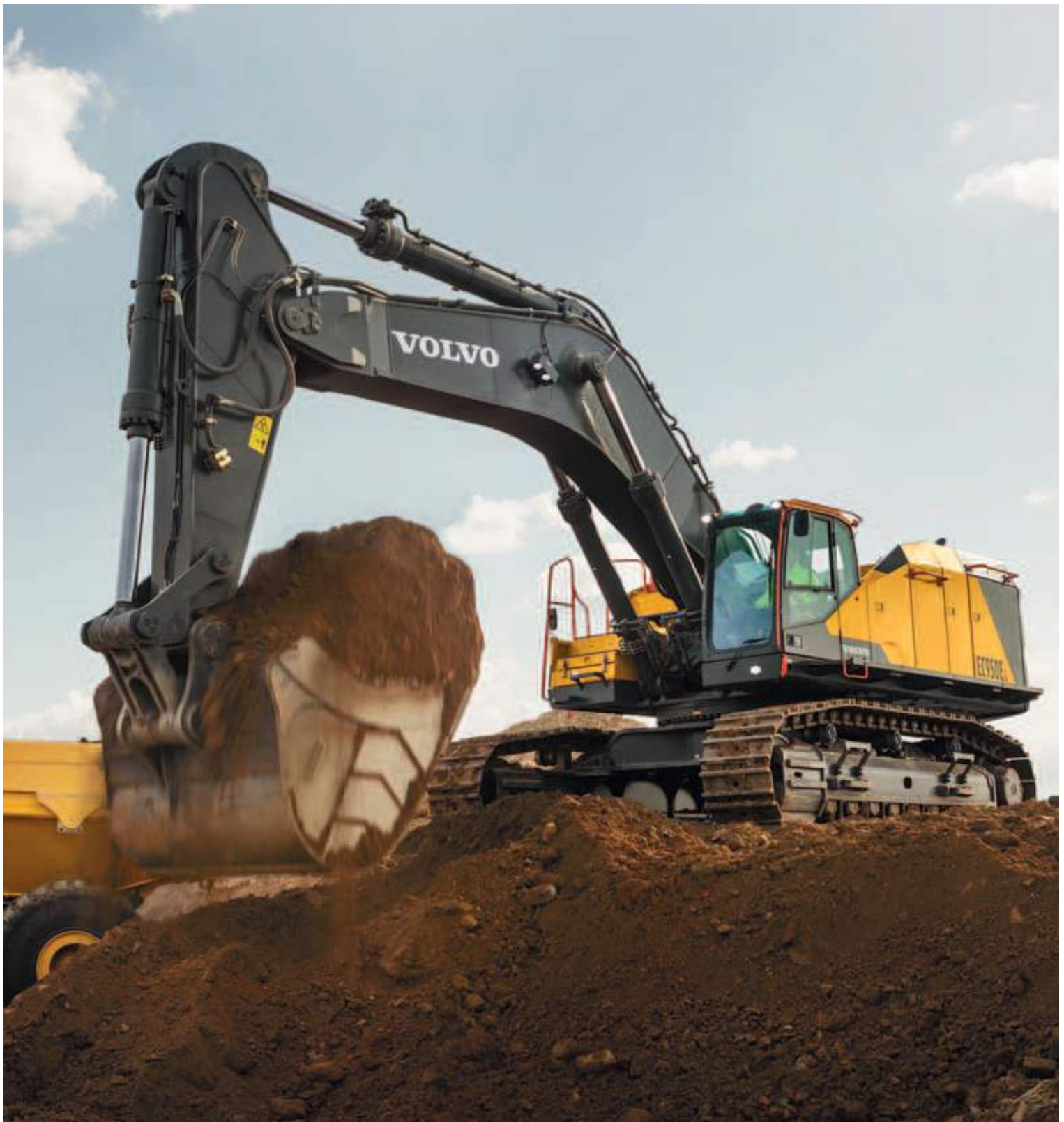

UNA MÁQUINA MÁS GRANDE, RESULTADOS MÁS SIGNIFICATIVOS



Obtenga mayor rentabilidad y productividad con la EC950E, la excavadora de orugas más grande de Volvo. La excavadora de 90 toneladas proporciona una capacidad de cuchara que admite más toneladas por hora, lo que vuelve más rápida y eficiente la producción en el emplazamiento.



FUERZA DE EXCAVACIÓN SUPERIOR



Incluso en las aplicaciones más difíciles, la EC950E está a la altura del desafío. Experimente una fuerza de excavación superior, especialmente al trabajar con materiales duros y pesados gracias a la presión hidráulica alta constante, que brinda potencia a la máquina cuando usted lo necesita.

Máximo rendimiento

Trabajo completado. Con la gran y potente EC950E, ninguna tarea es demasiado difícil. Aumente la rentabilidad con una fuerza de excavación superior, tiempos de ciclo más rápidos y una eficiencia de combustible sobresaliente para un máximo retorno de la inversión.

Haga más en menos tiempo

Los tiempos de ciclo más rápidos se logran gracias al sistema hidráulico mejorado, que aumenta la potencia de la bomba para una operación uniforme y rápida. Reduzca los tiempos de ciclo al mínimo con el sistema electrohidráulico recientemente desarrollado junto con la alta potencia y el masivo torque del motor Volvo D16.



Control total

Para una operación más productiva y eficiente, el nuevo sistema electrohidráulico brinda un control superior al operador. El sistema utiliza tecnología inteligente para controlar el caudal según la demanda y reducir las pérdidas internas en el circuito hidráulico.



Eficiencia de combustible sobresaliente

Alcance una eficiencia de combustible sobresaliente con el sistema electrohidráulico y el modo Eco exclusivos de Volvo. El modo ECO optimiza el sistema hidráulico para reducir la pérdida de caudal y presión. Para una operación más eficiente, el modo de trabajo integrado permite a los operadores elegir el mejor modo de trabajo para la tarea que deba realizar: las opciones van desde I (Ralentí), F (Fino), G (General), H (Intenso) hasta P (Potencia máxima).



Versatilidad para las demandas más exigentes

Enfréntese a los entornos de trabajo más exigentes con la robusta y diligente EC950E. Para mayor versatilidad, el sistema de gestión de accesorios garantiza el uso de varios accesorios, lo que permite al operador establecer previamente el caudal hidráulico y la presión desde el interior de la cabina a través del monitor.



Siempre en funcionamiento

Confíe en el tiempo de trabajo máximo con la grande y duradera EC950E, que está siempre disponible y lista para trabajar. El diseño para servicio pesado, los componentes confiables y resistentes al desgaste y el fácil acceso de servicio de la máquina le garantizan que podrá hacer el trabajo rápidamente y sin demora.

Duradera por diseño

Logre una producción sin interrupciones con la duradera y confiable EC950E. Construida con componentes protegidos, incluidos un brazo y una pluma para servicio pesado, y una estructura de bastidor robusta, puede confiar en la duración y el tiempo de trabajo sostenido en aplicaciones exigentes. Presenta una placa de alta resistencia incorporada para proteger aún más la parte inferior de la máquina.



Protección robusta

Para mayor seguridad y durabilidad, las cabinas certificadas con protección contra caída de objetos (Falling Object Guard, FOG) y estructura de protección contra la caída de objetos (Falling Object Protective Structure, FOPS) opcionales brindan tranquilidad a la hora de trabajar en aplicaciones difíciles. La EC950E también puede equiparse con una protección de vía en toda su longitud para mayor seguridad.



Confiabilidad comprobada

Confíe en una EC950E sólida y confiable con componentes Volvo de alta calidad, diseñados para trabajar en perfecta armonía con la máquina. Volvo está comprometido con realizar pruebas exhaustivas en su proceso de desarrollo, a fin de garantizar la producción de componentes bien diseñados y específicamente contruidos para el trabajo, cuya confiabilidad se ha comprobado en las aplicaciones más difíciles.

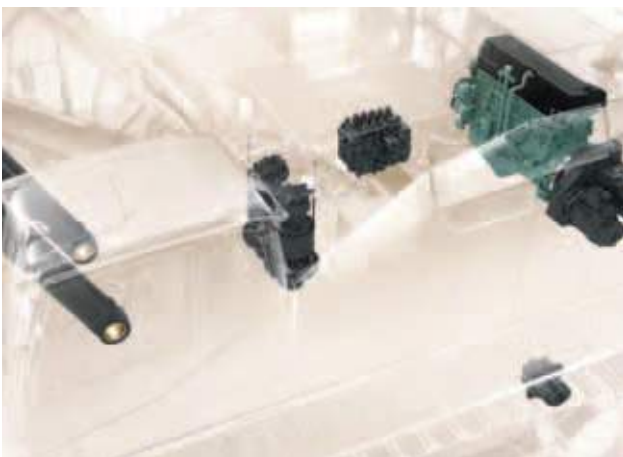

Excavación resistente al desgaste

Para una excavación superior y duradera, la cuchara para servicio pesado de Volvo está construida en placas de acero resistente al desgaste. Es ideal para aplicaciones de extracción y minería y está fabricada en materiales duraderos de alta calidad. Se ofrece una amplia gama de piezas de desgaste para proteger toda la cuchara, como dientes, adaptador, segmentos, cubierta y cortador lateral.





FÁCIL ACCESO DE SERVICIO



Maximice el tiempo de trabajo con tareas de servicio rápidas y más seguras. Puede accederse fácilmente a los puntos de mantenimiento esencial a través de las puertas de compartimento de gran apertura convenientemente ubicadas utilizando las pasarelas laterales y centrales.



MONITOREO DE LA MÁQUINA MÁS SENCILLO



Maximice el tiempo de trabajo gracias a los recordatorios de tareas de servicio importantes de CareTrack. El programa de monitoreo por GPS trabaja junto con el sistema de diagnóstico de la máquina para permitirle un seguimiento a distancia del uso, la productividad, el consumo de combustible y más. Además, el sistema monitorea la ubicación geográfica de la máquina y hasta puede evitar el uso no autorizado.

Mantener bajos los costos

Nos hemos comprometido a brindar una solución completa para garantizar el más alto rendimiento de su máquina Volvo, lo que incluye asistencia innovadora a través de las soluciones para clientes. Aproveche nuestra red de asistencia de distribuidores locales exclusiva para asegurarse de que su máquina alcance el tiempo de trabajo máximo y su empresa genere las ganancias y el crecimiento más elevados.

Red de distribuidores Volvo

Volvo tiene la solución adecuada para usted. Teniendo en cuenta sus requisitos, podemos reducir su costo total de propiedad y aumentar sus ingresos. Gracias a nuestra extensa infraestructura de técnicos, talleres y distribuidores, Volvo cuenta con una red integral para brindarle toda la asistencia que necesita a través de nuestro conocimiento local y nuestra experiencia a nivel mundial.



Diagnóstico de la máquina

Analice el uso de la máquina, reduzca los costos de mantenimiento y prolongue la vida útil con el software de análisis de diagnóstico de Volvo. MATRIS analiza las funciones y los datos operativos de la máquina, que pueden ajustarse según corresponda.



Contratos de Ayuda para Clientes

Los distintos Contratos de Ayuda para Clientes ofrecen mantenimiento preventivo, reparaciones totales y diversos servicios de tiempo de trabajo. Volvo utiliza la tecnología más reciente para monitorear el estado y el funcionamiento de la máquina, brindándole sugerencias para aumentar su rentabilidad. Al contar con un Contrato de Ayuda para Clientes, usted tiene el control de sus costos de servicio.



Piezas originales de Volvo

Todas las piezas son fundamentales para el rendimiento y tiempo de trabajo optimizados de su máquina. Las piezas originales de Volvo se someten a pruebas exhaustivas y se aprueban para garantizar la más alta calidad. Comuníquese con su distribuidor local Volvo para obtener más información sobre la disponibilidad de las piezas y el envío rápido y sencillo a través de nuestra red de distribución de piezas global.



A la altura del desafío

UNA MÁQUINA MÁS GRANDE, RESULTADOS MÁS SIGNIFICATIVOS



Obtenga más toneladas por hora en la excavadora de orugas más grande de Volvo, lo que brinda una producción rápida y eficiente en el emplazamiento.

Protección robusta

Las cabinas certificadas con FOG y FOPS opcionales llevan tranquilidad al trabajar en aplicaciones difíciles.

Haga más en menos tiempo

Reduzca los tiempos de ciclo al mínimo con el sistema electrohidráulico recientemente desarrollado.

Control total

El sistema electrohidráulico controla el caudal según la demanda y reduce las pérdidas internas en el circuito hidráulico.

FUERZA DE EXCAVACIÓN SUPERIOR



La EC950E presenta una fuerza de excavación superior, especialmente al trabajar con materiales duros y pesados.

Cucharas duraderas de Volvo

Maximice la productividad con las cucharas duraderas de alta calidad de Volvo, que se combinan perfectamente con su máquina.



MONITOREO DE LA MÁQUINA MÁS SENCILLO



Maximice el tiempo de trabajo con el programa de monitoreo por GPS que trabaja junto con el sistema de diagnóstico de la máquina para permitirle un seguimiento a distancia del uso, la productividad, el consumo de combustible y más.

FÁCIL ACCESO DE SERVICIO



Puede accederse fácilmente a los puntos de mantenimiento a través de las puertas de compartimento de gran apertura utilizando las pasarelas laterales y centrales.

Potenciado por Volvo

Confíe en el rendimiento superior de la EC950E, que está equipada con un potente motor Volvo D16 de 450 kW.

Eficiencia de combustible sobresaliente

Alcance una eficiencia de combustible sobresaliente con el sistema electrohidráulico y el modo Eco exclusivos de Volvo.

Duradera por diseño

Construida con componentes protegidos, puede confiar en la duración y el tiempo de trabajo sostenido de la EC950E.

Confiabilidad comprobada

Confíe en los componentes de alta calidad de Volvo, diseñados para trabajar en perfecta armonía con la máquina.

Volvo EC950E en detalle

Motor

El motor diésel de Volvo genera menos emisiones y brinda un rendimiento y una eficiencia del combustible superiores. El motor utiliza inyectores de combustible precisos y de alta presión, turbocompresor e intercooler, y controles del motor electrónicos para optimizar el rendimiento de la máquina. Filtro de aire: 3 etapas con prefiltro. Sistema de ralentí automático: reduce la velocidad del motor a ralentí cuando las palancas y los pedales no están accionados, lo que resulta en menos consumo de combustible y niveles más bajos de ruido en la cabina.

Motor	Volvo	D16E
Máx. potencia a	r/min	1800
Neta, ISO 9249/SAE J1349	kW	446
	hp	606
Bruta, ISO 14396/SAE J1995	kW	450
	hp	611
Torque máx.	Nm	2650
a velocidad del motor	r/min	1350
Cant. de cilindros		6
Cilindrada	l	16.1
Diámetro	mm	144
Carrera	mm	165

Sistema eléctrico

El sistema eléctrico de gran capacidad cuenta con una buena protección. Se utilizan terminales de cable de doble cierre y a prueba de agua para evitar la corrosión en las conexiones. Los relés principales y las válvulas solenoides están protegidos para prevenir daños. El interruptor principal se suministra de forma estándar. Contronics ofrece un monitoreo avanzado de las funciones de la máquina e información de diagnóstico importante.

Voltaje	V	24
Baterías	V	2 x 12
Capacidad de la batería	Ah	210
Alternador	V/A	28/80

Chasis

El chasis cuenta con un bastidor robusto en forma de X. Las cadenas de orugas engrasadas y selladas se suministran de forma estándar.

Zapatas de la oruga		51 x 2
Separación entre eslabones	mm	260.4
Ancho de la zapata, garra doble	mm	650/750/900
Rodillos inferiores		9 x 2
Rodillos superiores		3 x 2

Sistema de oscilación

El sistema de oscilación utiliza un motor de pistones axiales, que impulsa una caja de transmisión planetaria para un torque máximo. El freno automático de sujeción y la válvula antirrebote son estándar.

Velocidad máx. de giro	r/min	6.9
Torque máx. de giro	kNm	343

Sistema de desplazamiento

Cada oruga está impulsada por un motor de desplazamiento de dos velocidades automático. Los frenos de la oruga son de discos múltiples, accionados por muelles y liberados por presión hidráulica. El motor de desplazamiento, el freno y la caja de transmisión planetaria están bien protegidos dentro del bastidor de la oruga.

Tracción máx. de la barra	kN	565
Velocidad máx. de desplazamiento (baja)	km/h	2.8
Velocidad máx. de desplazamiento (alta)	km/h	4.4
Capacidad de avance en pendiente	°	33

Recarga de servicio

Depósito de combustible	l	1265
Sistema hidráulico, total	l	900
Depósito hidráulico	l	460
Aceite del motor	l	55
Refrigerante del motor	l	72
Unidad reductora de giro	l	2 x 6.5
Unidad reductora de desplazamiento	l	2 x 25
Caja de engranajes de toma de fuerza	l	1 x 7.5

Sistema hidráulico

El nuevo sistema electrohidráulico y la nueva válvula de control principal (Main Control Valve, MCV) utilizan tecnología inteligente para controlar el caudal según la demanda para elevada productividad, gran capacidad de excavación y un excelente ahorro de combustible. El sistema de suma, la pluma, el brazo y la prioridad de oscilación junto con la regeneración de pluma, brazo y cuchara brindan un óptimo rendimiento.

El sistema cuenta con las siguientes funciones importantes:

Sistema de suma: combina el caudal de las dos bombas hidráulicas para garantizar tiempos de ciclo rápidos y una elevada productividad.

Prioridad de la pluma: da prioridad a la operación de la pluma para una elevación más rápida al realizar tareas de carga o excavaciones profundas.

Prioridad del brazo: da prioridad a la operación del brazo para tiempos de ciclo más rápidos en tareas de nivelación y un mayor llenado de la cuchara en tareas de excavación.

Prioridad de oscilación: da prioridad a las funciones de oscilación para operaciones simultáneas más rápidas.

Sistema de regeneración: evita la cavitación y suministra caudal a otros movimientos durante las operaciones simultáneas para máxima productividad.

Válvulas de retención: las válvulas de retención de la pluma y el brazo evitan que el equipo de excavación se deslice.

Bomba principal. Tipo: 3 bombas de pistón axial de desplazamiento variable

Caudal máximo	l/min	2 x 515; 1 x 147
---------------	-------	---------------------

Bomba piloto. Tipo: bomba de engranajes

Caudal máximo	l/min	1 x 42
---------------	-------	--------

Valor de configuración de presión de alivio

Implemento	MPa	34.3
Circuito de desplazamiento	MPa	34.3
Circuito de giro	MPa	28.4
Circuito piloto	MPa	3.9

Cilindros hidráulicos

Pluma monobloque		2
Diámetro x carrera	ø x mm	215 x 1930
Brazo		1
Diámetro x carrera	ø x mm	240 x 2180
Cuchara		1
Diámetro x carrera	ø x mm	200 x 1500
Cuchara ME		1
Diámetro x carrera	ø x mm	230 x 1500

Motores hidráulicos

Desplazamiento: Motor de pistón axial de desplazamiento variable con freno mecánico
Giro: Motor de pistón axial de desplazamiento variable con freno mecánico

Cabina

Se puede acceder fácilmente a la cabina del operador a través de la amplia puerta.

La cabina está apoyada sobre soportes de amortiguación hidráulica para reducir los niveles de impacto y vibración. Estos soportes, junto con el revestimiento acústico, ayudan a reducir los niveles de ruido. La cabina cuenta con excelente visibilidad en todas las direcciones. El parabrisas delantero se puede levantar fácilmente, y el vidrio delantero inferior se puede desmontar y guardar en la puerta lateral.

Sistema integrado de aire acondicionado y calefacción: el aire presurizado y filtrado de la cabina se suministra con un ventilador con control automático. El aire se distribuye en la cabina mediante 14 conductos de ventilación.

Asiento del operador ergonómico: el asiento ajustable y la consola de joysticks se mueven de forma independiente según lo requiera el operador. El asiento cuenta con 12 ajustes diferentes y un cinturón de seguridad para comodidad y seguridad del operador.

Nivel de sonido

Nivel de sonido en la cabina de acuerdo con ISO 6396

LpA	dB(A)	74
-----	-------	----

Nivel de sonido exterior de acuerdo con ISO 6395 y la Directiva sobre el ruido de la UE (2000/14/EC) y 474-1:2006 +A1:2009

LwA	dB(A)	111
-----	-------	-----

Especificaciones

PRESIÓN SOBRE EL SUELO

Descripción		EC950E					
		Pluma 7.25 m, Brazo 2.95 m, Cuchara 4515 kg (4.7 m ³)			Pluma 8.4 m, Brazo 3.7 m, Cuchara 4190 kg (3.9 m ³)		
		Contrapeso 16 100 kg			Contrapeso 16 100 kg		
Ancho de zapata	Peso operativo	Presión sobre el suelo	Ancho total	Peso operativo	Presión sobre el suelo	Ancho total	
mm	kg	kPa	mm	kg	kPa	mm	
Garra doble	650	90 010	122.0	4298	90 020	122.0	4298
	750	90 710	106.6	4300	90 720	106.6	4300
	900	91 830	89.9	4450	91 840	90.0	4450

GUÍA DE SELECCIÓN DE CUCHARA

Tipo de cuchara		Capacidad	Ancho de corte	Radio de basculación	Peso	Dientes	EC950E		
							Pluma de 7.25 m	Pluma de 8.4 m	
							Zapata de 650 mm, contrapeso de 16 100 kg		
		m ³	mm	mm	kg	C/U	2.95 m	2.95 m	3.7 m
Cucharas de montaje directo (V4), corte universal	Uso general	3.9	1970	2221	4187	5	C	C	C
		4.7	2050	2348	4515	5	C	C	C
		5.4	2350	2400	4669	5	C	C	B
	Trabajo pesado	3.9	1970	2275	5066	5	D	D	D
		4.7	2050	2400	5642	5	D	D	C
		5.2	2200	2400	5907	5	D	C	B
		5.4	2280	2400	6058	5	D	C	B
5.6	2350	2400	6167	5	D	B	B		
Cucharas de montaje directo (V6),	Trabajo extremo	5.6	2500	2700	6886	5	D	B	A

Tipo de cuchara		Capacidad	Ancho de corte	Radio de basculación	Peso	Dientes	EC950E	
							Pluma de 7.25 m	Pluma de 8.4 m
							Zapata de 650 mm, contrapeso de 16 100 kg	
		m ³	mm	mm	kg	C/U	2.95 m	2.95 m
Cucharas de montaje directo (V1), *Solo para China	Trabajo pesado	5.0	2150	2400	5660	5	D	D
		5.6	2350	2400	6053	5	D	X

Consulte a su distribuidor Volvo para conocer la combinación adecuada de cucharas y accesorios para la aplicación. Las recomendaciones se suministran solo como orientación, basadas en las condiciones de operación típicas. Capacidad de la cuchara basada en ISO 7451, colmada de material con un ángulo de reposo con una relación de 1:1.

Densidad máxima del material

A	1200~1300 kg/m ³	Carbón, caliche, esquisto
B	1400~1600 kg/m ³	Tierra húmeda y arcilla, caliza, arenisca
C	1700~1800 kg/m ³	Granito, arena húmeda, piedra bien triturada
D	1900 kg/m ³ ~	Barro húmedo, mineral de hierro

Especificaciones

DIMENSIONES

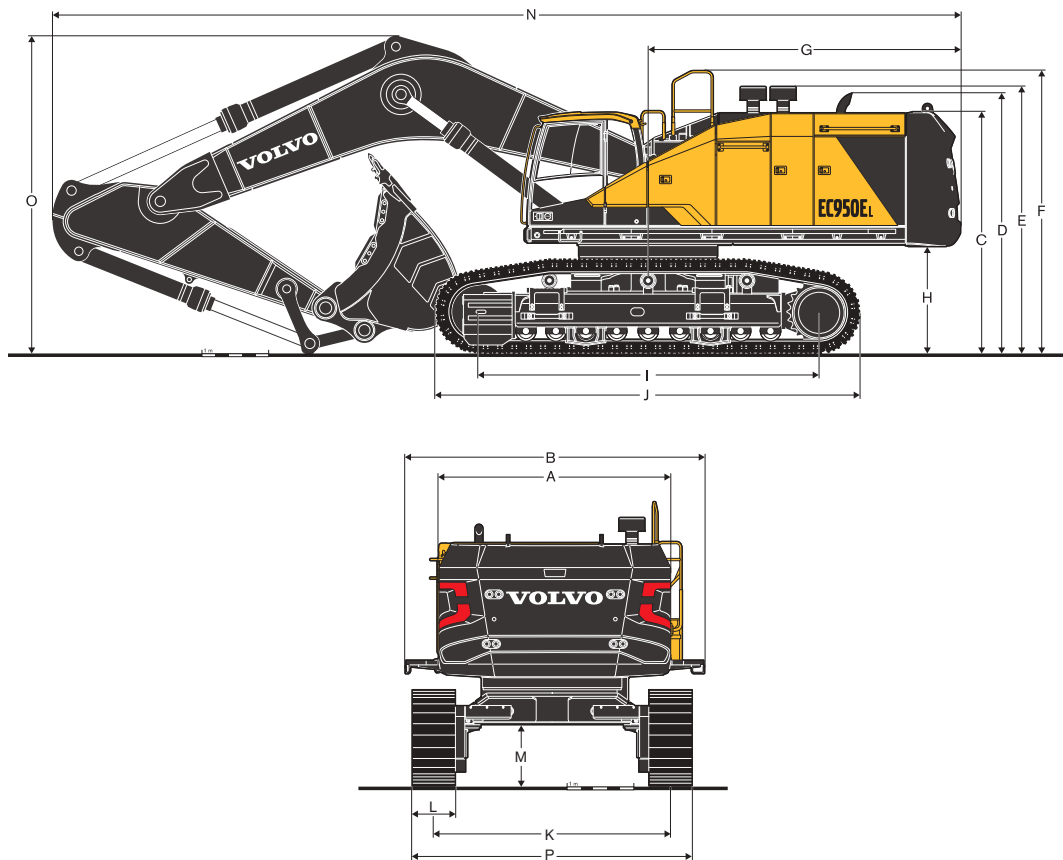

Descripción	Unidad	EC950E		
				8.4
Pluma	m	7.25	8.4	
Brazo	m	2.95	2.95	3.7
A Ancho total de la superestructura	mm	4505	4505	4505
B Ancho total (incl. pasarela)				
Zapata de 650 mm	mm	4515	4515	4515
Zapata de 750 mm	mm	4515	4515	4515
Zapata de 900 mm	mm	4700	4700	4700
C Altura total de la cabina	mm	3655	3655	3655
D Altura total del tubo de escape	mm	3930	3930	3930
E Altura total del prefiltro	mm	4025	4025	4025
Altura total del baño de aceite	mm	4180	4180	4180
F Altura total de la baranda	mm	4265	4265	4265
G Radio de oscilación de la parte trasera	mm	4700	4700	4700
H Separación del contrapeso*	mm	1620	1620	1620
I Largo del tambor	mm	5120	5120	5120
J Largo de la oruga	mm	6380	6380	6380
K Ancho de vía (extendida)	mm	3550	3550	3550
L Ancho de zapata	mm	650	650	650
M Separación mín. del suelo*	mm	915	915	915
N Largo total	mm	13 615	14 765	14 600
O Altura total de la pluma	mm	4950	4875	4905
P Ancho del chasis (retraído)				
Zapata de 650 mm	mm	3500	3500	3500
Zapata de 750 mm	mm	3730	3730	3730
Zapata de 900 mm	mm	4070	4070	4070

*Con garra de zapata

DIMENSIONES

Cilindro de la pluma

Largo	Altura	Ancho	Peso
mm	mm	mm	kg
3000	600	480	900 x 2 unidades = 1800

Manguera del cilindro de la pluma

Largo	Peso	Cant.
mm	kg	C/U
1250	5	2
1170	4	2

Contrapeso

Largo	Altura	Ancho	Peso
mm	mm	mm	kg
3485	2150	830	16 100

Zapatas

Ancho de zapatas	Largo	Altura	Ancho total	Peso/ unidad
mm	mm	mm	mm	kg
650	6380	1445	1085	12 930
750	6380	1445	1085	13 300
900	6380	1445	1160	13 860

Superestructura

Largo	Altura del tubo de escape	Ancho*	Peso
mm	mm	mm	kg
6600	3015	3475	42 810

*Estructura superior rotada a 90 grados (horizontal)

Máquina básica (sin contrapeso)

Ancho de zapata	Largo	Altura del tubo de escape	Ancho total (retraída)	Peso
mm	mm	mm	mm	kg
650	7475	4025	3685	52 520
750	7475	4025	3685	53 270
900	7475	4025	3690	54 390

Pasarela

Ubicación	Largo	Ancho	Altura	Peso
Delantera izquierda	1310	480	65	21
Trasera izquierda	1545	480	65	25
Delantera derecha	1020	480	65	17
Trasera derecha	1115	480	65	18
Central	1210	480	65	21

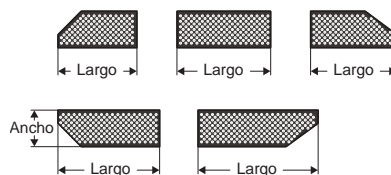
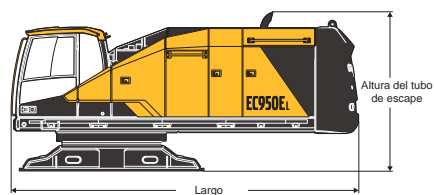
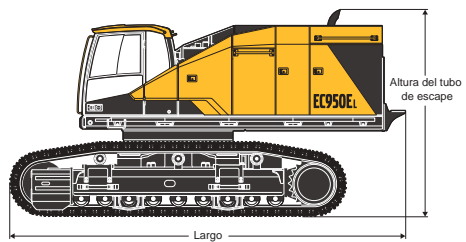
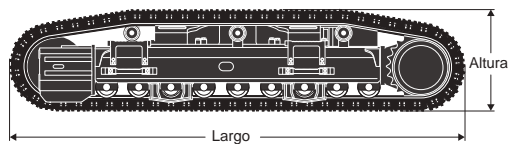
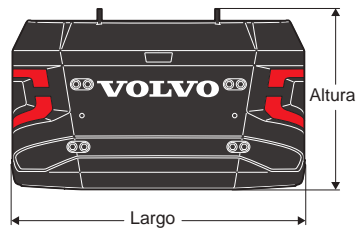
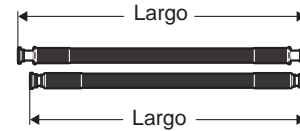

Especificaciones

DIMENSIONES

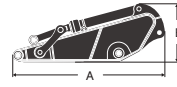
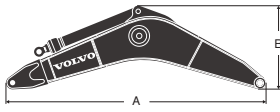

Descripción	Unidad	EC950E		Descripción	Unidad	EC950E	
Pluma	m	7.25	8.4	Brazo	m	2.95	3.7
Largo (A)	mm	7620	8590	Largo (A)	mm	4470	5210
Altura (B)	mm	2580	2395	Altura (B)	mm	1675	1485
Ancho	mm	1100	1100	Ancho	mm	835	790
Peso	kg	9580	9130	Peso	kg	5470	5340

*Incluye cilindro, tuberías y pasador

*Incluye cilindro de la cuchara, articulación y pasador

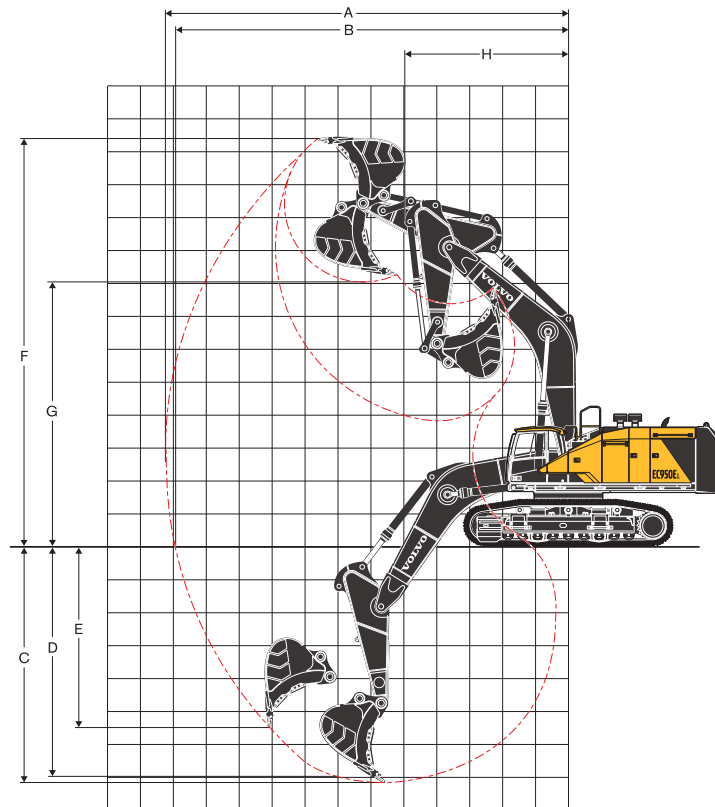

RANGOS DE TRABAJO

Descripción	Unidad	EC950E		
Pluma	m	7.25	8.4	
Brazo	m	2.95	2.95	3.7
A Alcance máx. de excavación	mm	12 270	13 480	14 020
B Alcance máx. de excavación sobre el suelo	mm	11 950	13 190	13 750
C Profundidad máx. de excavación	mm	7 120	8 330	8 950
D Profundidad máx. de excavación (l = nivel de 2.44 m)	mm	6 980	8 180	8 820
E Profundidad máx. de excavación en pared vertical	mm	5 390	6 450	7 300
F Altura máx. de corte	mm	12 410	13 100	13 280
G Altura máx. de descarga	mm	8 090	8 790	9 200
H Radio mín. de oscilación delantero	mm	4 970	6 010	5 910

FUERZAS DE EXCAVACIÓN CON CUCHARA DE MONTAJE DIRECTO

Radio de la cuchara	mm	2348	2348	2221
Fuerza de hincada de la cuchara	SAE J1179	kN	424	341
	ISO 6015	kN	478	388
Fuerza de desgarre del brazo articulado	SAE J1179	kN	408	350
	ISO 6015	kN	420	359
Ángulo de rotación de la cuchara	°	170	170	170

CAPACIDAD DE ELEVACIÓN DE LA EC950E

Capacidad de elevación en el extremo del brazo sin la cuchara.

Para capacidad de elevación, que incluya la cuchara, simplemente reste el peso real de la cuchara de montaje directo o la cuchara con acoplador rápido de los siguientes valores.

	Gancho de elevación relacionado al nivel del suelo		3.0 m		4.5 m		6.0 m		7.5 m		9.0 m		10.5 m		12.0 m		Alcance máx.		M máx.
			Acopl. univ. vertical	Acopl. univ. horizontal	Acopl. univ. vertical	Acopl. univ. horizontal	Acopl. univ. vertical	Acopl. univ. horizontal	Acopl. univ. vertical	Acopl. univ. horizontal	Acopl. univ. vertical	Acopl. univ. horizontal	Acopl. univ. vertical	Acopl. univ. horizontal	Acopl. univ. vertical	Acopl. univ. horizontal	Acopl. univ. vertical	Acopl. univ. horizontal	
Pluma: 7.25 m	9.0 m	kg							*23 460	*23 460							*20 910	*20 910	7.7
Brazo: 2.95 m	7.5 m	kg							*23 510	*23 510							*20 070	*20 070	8.7
Zapata: 650 mm	6.0 m	kg			*37 120	*37 120	*29 050	*29 050	*24 820	*24 820	*22 420	20 390					*19 950	19 010	9.4
Contra-peso: 16 100 kg	4.5 m	kg					*32 750	*32 750	*26 650	26 340	*23 150	19 890					*20 420	17 440	9.8
	3.0 m	kg					*35 920	35 180	*28 390	25 300	*23 940	19 330					*21 470	16 690	9.9
	1.5 m	kg					*37 460	33 930	*29 440	24 490	*24 360	18 870					*22 080	16 620	9.8
	0 m	kg			*36 090	*36 090	*37 110	33 370	*29 410	24 030	*23 940	18 610					*22 140	17 250	9.5
	-1.5 m	kg	*31 420	*31 420	*43 830	*43 830	*34 950	33 320	*27 890	23 930							*22 010	18 830	8.9
	-3.0 m	kg	*43 960	*43 960	*37 790	*37 790	*30 650	*30 650	*24 050	*24 050							*21 310	*21 310	8.1
	-4.5 m	kg			*28 250	*28 250	*22 610	*22 610									*18 990	*18 990	6.7
Pluma: 8.4 m	10.5 m	kg															*21 080	*21 080	8.0
Brazo: 2.95 m	9.0 m	kg							*21 140	*21 140	*19 870	*19 870					*19 830	*19 830	9.2
Zapata: 650 mm	7.5 m	kg							*22 260	*22 260	*20 040	*20 040					*19 200	16 910	10.1
Contra-peso: 16 100 kg	6.0 m	kg					*29 620	*29 620	*24 060	*24 060	*20 870	19 930	*18 990	15 500			*18 880	15 120	10.6
	4.5 m	kg							*26 040	25 100	*21 920	19 200	*19 340	15 170			*18 730	14 070	11.0
	3.0 m	kg							*27 650	23 960	*22 850	18 520	*19 720	14 790			*18 680	13 550	11.1
	1.5 m	kg							*28 430	23 190	*23 360	17 990	*19 840	14 490			*18 670	13 470	11.1
	0 m	kg					*34 910	31 740	*28 230	22 800	*23 240	17 680	*19 370	14 340			*18 620	13 860	10.8
	-1.5 m	kg					*32 750	31 860	*26 980	22 740	*22 220	17 620					*18 430	14 830	10.3
	-3.0 m	kg			*33 770	*33 770	*29 450	*29 450	*24 500	22 980	*19 780	17 860					*17 900	16 700	9.5
	-4.5 m	kg			*27 830	*27 830	*24 410	*24 410	*20 020	*20 020							*16 570	*16 570	8.4
	-6.0 m	kg					*15 920	*15 920											6.8
Pluma: 8.4 m	10.5 m	kg															*14 650	*14 650	8.9
Brazo: 3.7 m	9.0 m	kg									*18 350	*18 350					*13 860	*13 860	10.0
Zapata: 650 mm	7.5 m	kg									*18 870	*18 870	*17 600	16 110			*13 540	*13 540	10.8
Contra-peso: 16 100 kg	6.0 m	kg					*27 560	*27 560	*22 770	*22 770	*19 900	*19 900	*18 070	15 830			*13 540	*13 540	11.4
	4.5 m	kg					*31 600	*31 600	*24 960	*24 960	*21 140	19 570	*18 680	15 400			*13 830	12 920	11.7
	3.0 m	kg					*34 780	33 730	*26 910	24 490	*22 300	18 810	*19 300	14 960			*14 370	12 460	11.8
	1.5 m	kg					*36 180	32 440	*28 150	23 550	*23 110	18 190	*19 700	14 580			*15 290	12 370	11.7
	0 m	kg					*35 920	31 890	*28 470	22 980	*23 360	17 770	*19 660	14 320			*16 640	12 660	11.5
	-1.5 m	kg			*28 940	*28 940	*34 420	31 800	*27 780	22 760	*22 830	17 580	*18 870	14 240			*17 470	13 400	11.0
	-3.0 m	kg	*30 090	*30 090	*38 540	*38 540	*31 740	*31 740	*25 950	22 830	*21 230	17 650					*17 240	14 810	10.3
	-4.5 m	kg	*37 790	*37 790	*32 930	*32 930	*27 550	*27 550	*22 600	*22 600	*17 690	*17 690					*16 540	*16 540	9.3
	-6.0 m	kg			*24 690	*24 690	*20 940	*20 940	*16 240	*16 240							*14 670	*14 670	7.9

Notas: 1. Máquina en "modo Fino - F" (aumento de potencia) para capacidades de elevación.

2. Las cargas anteriores cumplen con los estándares de capacidad de elevación para excavadoras hidráulicas SAE J1097 e ISO 10567.

3. Las cargas nominales no deben superar el 87 % de la capacidad de elevación hidráulica o el 75 % de la carga de basculación.

4. Las cargas nominales señaladas con un asterisco (*) están limitadas por la capacidad hidráulica en vez de por la carga de basculación.

Especificaciones

CAPACIDAD DE ELEVACIÓN DE LA EC950E

Capacidad de elevación en el extremo del brazo sin la cuchara.

Para capacidad de elevación, que incluya la cuchara, simplemente reste el peso real de la cuchara de montaje directo o la cuchara con acoplador rápido de los siguientes valores.

	Gancho de elevación relacionado al nivel del suelo	3.0 m		4.5 m		6.0 m		7.5 m		9.0 m		10.5 m		12.0 m		Alcance máx.			
		Acopl. univ. vertical	Acopl. univ. horizontal	Acopl. univ. vertical	Acopl. univ. horizontal	Acopl. univ. vertical	Acopl. univ. horizontal	Acopl. univ. vertical	Acopl. univ. horizontal	Acopl. univ. vertical	Acopl. univ. horizontal	Acopl. univ. vertical	Acopl. univ. horizontal	Acopl. univ. vertical	Acopl. univ. horizontal	Acopl. univ. vertical	Acopl. univ. horizontal	M máx.	
Pluma: 7.25 m	9.0 m kg							*23 460	*23 460							*20 910	*20 910	7.7	
Brazo: 2.95 m	7.5 m kg							*23 510	*23 510							*20 070	*20 070	8.7	
Zapata: 750 mm	6.0 m kg			*37 120	*37 120	*29 050	*29 050	*24 820	*24 820	*22 420	20 540					*19 950	19 150	9.4	
Contra-peso: 16 100 kg	4.5 m kg					*32 750	*32 750	*26 650	26 530	*23 150	20 040					*20 420	17 580	9.8	
	3.0 m kg					*35 920	35 440	*28 390	25 490	*23 940	19 480					*21 470	16 830	9.9	
	1.5 m kg					*37 460	34 190	*29 440	24 680	*24 360	19 020					*22 080	16 750	9.8	
	0 m kg			*36 090	*36 090	*37 110	33 630	*29 410	24 220	*23 940	18 760					*22 140	17 390	9.5	
	-1.5 m kg	*31 420	*31 420	*43 830	*43 830	*34 950	33 580	*27 890	24 120							*22 010	18 980	8.9	
	-3.0 m kg	*43 960	*43 960	*37 790	*37 790	*30 650	*30 650	*24 050	*24 050							*21 310	*21 310	8.1	
	-4.5 m kg			*28 250	*28 250	*22 610	*22 610									*18 990	*18 990	6.7	
Pluma: 8.4 m	10.5 m kg															*21 080	*21 080	8.0	
Brazo: 2.95 m	9.0 m kg							*21 140	*21 140	*19 870	*19 870					*19 830	*19 830	9.2	
Zapata: 750 mm	7.5 m kg							*22 260	*22 260	*20 040	*20 040					*19 200	17 050	10.1	
Contra-peso: 16 100 kg	6.0 m kg					*29 620	*29 620	*24 060	*24 060	*20 870	20 090	*18 990	15 630			*18 880	15 250	10.6	
	4.5 m kg							*26 040	25 300	*21 920	19 350	*19 340	15 290			*18 730	14 190	11.0	
	3.0 m kg							*27 650	24 150	*22 850	18 670	*19 720	14 920			*18 680	13 660	11.1	
	1.5 m kg							*28 430	23 380	*23 360	18 140	*19 840	14 610			*18 670	13 590	11.1	
	0 m kg					*34 910	32 000	*28 230	22 990	*23 240	17 830	*19 370	14 460			*18 620	13 980	10.8	
	-1.5 m kg					*32 750	32 130	*26 980	22 930	*22 220	17 770					*18 430	14 960	10.3	
	-3.0 m kg			*33 770	*33 770	*29 450	*29 450	*24 500	23 170	*19 780	18 020					*17 900	16 840	9.5	
	-4.5 m kg			*27 830	*27 830	*24 410	*24 410	*20 020	*20 020							*16 570	*16 570	8.4	
		-6.0 m kg					*15 920	*15 920											6.8
	Pluma: 8.4 m	10.5 m kg															*14 650	*14 650	8.9
Brazo: 3.7 m	9.0 m kg									*18 350	*18 350					*13 860	*13 860	10.0	
Zapata: 750 mm	7.5 m kg									*18 870	*18 870	*17 600	16 230			*13 540	*13 540	10.8	
Contra-peso: 16 100 kg	6.0 m kg					*27 560	*27 560	*22 770	*22 770	*19 900	*19 900	*18 070	15 950			*13 540	*13 540	11.4	
	4.5 m kg					*31 600	*31 600	*24 960	*24 960	*21 140	19 720	*18 680	15 530			*13 830	13 030	11.7	
	3.0 m kg					*34 780	33 990	*26 910	24 680	*22 300	18 970	*19 300	15 080			*14 370	12 570	11.8	
	1.5 m kg					*36 180	32 700	*28 150	23 740	*23 110	18 340	*19 700	14 700			*15 290	12 480	11.7	
	0 m kg					*35 920	32 150	*28 470	23 170	*23 360	17 920	*19 660	14 440			*16 640	12 770	11.5	
	-1.5 m kg			*28 940	*28 940	*34 420	32 060	*27 780	22 950	*22 830	17 740	*18 870	14 370			*17 470	13 520	11.0	
	-3.0 m kg	*30 090	*30 090	*38 540	*38 540	*31 740	*31 740	*25 950	23 020	*21 230	17 800					*17 240	14 940	10.3	
	-4.5 m kg	*37 790	*37 790	*32 930	*32 930	*27 550	*27 550	*22 600	*22 600	*17 690	*17 690					*16 540	*16 540	9.3	
		-6.0 m kg			*24 690	*24 690	*20 940	*20 940	*16 240	*16 240							*14 670	*14 670	7.9

Notas: 1. Máquina en "modo Fino - F" (aumento de potencia) para capacidades de elevación.

2. Las cargas anteriores cumplen con los estándares de capacidad de elevación para excavadoras hidráulicas SAE J1097 e ISO 10567.

3. Las cargas nominales no deben superar el 87 % de la capacidad de elevación hidráulica o el 75 % de la carga de basculación.

4. Las cargas nominales señaladas con un asterisco (*) están limitadas por la capacidad hidráulica en vez de por la carga de basculación.

CAPACIDAD DE ELEVACIÓN DE LA EC950E

Capacidad de elevación en el extremo del brazo sin la cuchara.

Para capacidad de elevación, que incluya la cuchara, simplemente reste el peso real de la cuchara de montaje directo o la cuchara con acoplador rápido de los siguientes valores.

	Gancho de elevación relacionado al nivel del suelo	3.0 m		4.5 m		6.0 m		7.5 m		9.0 m		10.5 m		12.0 m		Alcance máx.		
		Acopl. univ. vertical	Acopl. univ. horizontal	Acopl. univ. vertical	Acopl. univ. horizontal	Acopl. univ. vertical	Acopl. univ. horizontal	Acopl. univ. vertical	Acopl. univ. horizontal	Acopl. univ. vertical	Acopl. univ. horizontal	Acopl. univ. vertical	Acopl. univ. horizontal	Acopl. univ. vertical	Acopl. univ. horizontal	Acopl. univ. vertical	Acopl. univ. horizontal	M máx.
Pluma: 7.25 m	9.0 m kg							*23 460	*23 460							*20 910	*20 910	7.7
Brazo: 2.95 m	7.5 m kg							*23 510	*23 510							*20 070	*20 070	8.7
Zapata: 900 mm	6.0 m kg			*37 120	*37 120	*29 050	*29 050	*24 820	*24 820	*22 420	20 760					*19 950	19 370	9.4
Contra-peso: 16 100 kg	4.5 m kg					*32 750	*32 750	*26 650	*26 650	*23 150	20 270					*20 420	17 780	9.8
	3.0 m kg					*35 920	35 830	*28 390	25 780	*23 940	19 710					*21 470	17 030	9.9
	1.5 m kg					*37 460	34 590	*29 440	24 970	*24 360	19 250					*22 080	16 960	9.8
	0 m kg			*36 090	*36 090	*37 110	34 020	*29 410	24 510	*23 940	18 990					*22 140	17 600	9.5
	-1.5 m kg	*31 420	*31 420	*43 830	*43 830	*34 950	33 970	*27 890	24 410							*22 010	19 210	8.9
	-3.0 m kg	*43 960	*43 960	*37 790	*37 790	*30 650	*30 650	*24 050	*24 050							*21 310	*21 310	8.1
	-4.5 m kg			*28 250	*28 250	*22 610	*22 610									*18 990	*18 990	6.7
Pluma: 8.4 m	10.5 m kg															*21 080	*21 080	8.0
Brazo: 2.95 m	9.0 m kg							*21 140	*21 140	*19 870	*19 870					*19 830	*19 830	9.2
Zapata: 900 mm	7.5 m kg							*22 260	*22 260	*20 040	*20 040					*19 200	17 240	10.1
Contra-peso: 16 100 kg	6.0 m kg					*29 620	*29 620	*24 060	*24 060	*20 870	20 310	*18 990	15 820			*18 880	15 430	10.6
	4.5 m kg							*26 040	25 580	*21 920	19 580	*19 340	15 480			*18 730	14 370	11.0
	3.0 m kg							*27 650	24 440	*22 850	18 890	*19 720	15 100			*18 680	13 840	11.1
	1.5 m kg							*28 430	23 670	*23 360	18 370	*19 840	14 800			*18 670	13 770	11.1
	0 m kg					*34 910	32 400	*28 230	23 280	*23 240	18 060	*19 370	14 650			*18 620	14 160	10.8
	-1.5 m kg					*32 750	32 520	*26 980	23 220	*22 220	18 000					*18 430	15 150	10.3
	-3.0 m kg			*33 770	*33 770	*29 450	*29 450	*24 500	23 460	*19 780	18 240					*17 900	17 050	9.5
	-4.5 m kg			*27 830	*27 830	*24 410	*24 410	*20 020	*20 020							*16 570	*16 570	8.4
	-6.0 m kg					*15 920	*15 920											6.8
Pluma: 8.4 m	10.5 m kg															*14 650	*14 650	8.9
Brazo: 3.7 m	9.0 m kg									*18 350	*18 350					*13 860	*13 860	10.0
Zapata: 900 mm	7.5 m kg									*18 870	*18 870	*17 600	16 420			*13 540	*13 540	10.8
Contra-peso: 16 100 kg	6.0 m kg					*27 560	*27 560	*22 770	*22 770	*19 900	*19 900	*18 070	16 140			*13 540	*13 540	11.4
	4.5 m kg					*31 600	*31 600	*24 960	*24 960	*21 140	19 950	*18 680	15 720			*13 830	13 190	11.7
	3.0 m kg					*34 780	34 390	*26 910	24 970	*22 300	19 190	*19 300	15 270			*14 370	12 730	11.8
	1.5 m kg					*36 180	33 090	*28 150	24 030	*23 110	18 570	*19 700	14 890			*15 290	12 640	11.7
	0 m kg					*35 920	32 550	*28 470	23 460	*23 360	18 150	*19 660	14 630			*16 640	12 940	11.5
	-1.5 m kg			*28 940	*28 940	*34 420	32 460	*27 780	23 240	*22 830	17 960	*18 870	14 550			*17 470	13 700	11.0
	-3.0 m kg	*30 090	*30 090	*38 540	*38 540	*31 740	*31 740	*25 950	23 310	*21 230	18 030					*17 240	15 130	10.3
	-4.5 m kg	*37 790	*37 790	*32 930	*32 930	*27 550	*27 550	*22 600	*22 600	*17 690	*17 690					*16 540	*16 540	9.3
	-6.0 m kg			*24 690	*24 690	*20 940	*20 940	*16 240	*16 240							*14 670	*14 670	7.9

Notas: 1. Máquina en "modo Fino - F" (aumento de potencia) para capacidades de elevación.

2. Las cargas anteriores cumplen con los estándares de capacidad de elevación para excavadoras hidráulicas SAE J1097 e ISO 10567.

3. Las cargas nominales no deben superar el 87 % de la capacidad de elevación hidráulica o el 75 % de la carga de basculación.

4. Las cargas nominales señaladas con un asterisco (*) están limitadas por la capacidad hidráulica en vez de por la carga de basculación.

Equipo

EQUIPO ESTÁNDAR

Motor

Motor diésel de 4 carreras con turbocompresor, refrigeración por agua, inyección directa y enfriador por aire cargado
Filtro de aire con indicador
Calentador de entrada de aire
Prefiltro ciclónico
Parada eléctrica del motor
Filtro de combustible y separador de agua
Alternador de 80 A
Bomba de llenado de combustible de 100 l/m con apagado automático

Sistema de control electrónico/eléctrico

Contronics
Sistema de control de modos avanzado
Sistema de autodiagnóstico
Indicación del estado de la máquina
Control de potencia de detección de velocidad del motor
Interruptor de parada de emergencia del motor
Sistema de ralentí automático
Interruptor de derivación
Función de parada/arranque de seguridad
Monitor a color LCD ajustable de 8 in
Interruptor maestro de desconexión eléctrica
Circuito de prevención de reinicio del motor
Luces halógenas de alta capacidad:
2 montadas en la cabina
2 montadas en el bastidor
4 montadas en la pluma
Baterías, 2 x 12 V/210 Ah
Motor de arranque, 28 V/6.6 kW

Sistema hidráulico

Sistema hidráulico de detección automática
Sistema de suma
Prioridad de la pluma
Prioridad del brazo
Prioridad de oscilación
Tecnología de ahorro de combustible con el modo ECO
Válvulas de regeneración de la pluma y el brazo
Válvulas antirrebote de oscilación
Válvulas de retención de la pluma y el brazo
Sistema de filtrado de varias etapas
Amortiguación de cilindros
Sellos de contaminación de cilindros
Válvula hidráulica auxiliar
Motores de desplazamiento de dos velocidades automáticos
Aceite hidráulico, ISO VG 46

Bastidor

Acceso con pasamanos
Contrapeso de altura completa 16 100 kg
Área de almacenamiento de herramientas
Pasarela lateral
Cubierta protectora (alta resistencia 4.5 mm)
Placas antideslizantes de metal perforadas

Cabina e interior

Soportes de aceite de silicona y goma con resorte
Asiento de operador ajustable con calefacción y consola de control de joystick
Joysticks de control semilargos
Calefacción y aire acondicionado, automático
Antena flexible
Radio con reproductor de CD y MP3 y puerto USB
Palanca hidráulica de bloqueo de seguridad
La cabina, con eliminación de sonido y apta para todos los climas, incluye:
Portavasos
Cerraduras en la puerta
Vidrios polarizados
Alfombra
Bocina
Área de almacenamiento amplia
Ventana delantera elevable
Parabrisas inferior extraíble
Cinturón de seguridad
Vidrio de seguridad
Parasoles: delantero, techo, trasero
Limpiaparabrisas con función intermitente
Llave maestra

Chasis

Ancho de vía con retracción mecánica
Ajustadores de oruga hidráulicos
Articulación de oruga engrasada y sellada
Protección de orugas
Cubierta protectora (10 mm)

Zapatas de la oruga

Zapatas de la oruga, 650 mm con garras dobles

Equipo de excavación

Pluma: ME 7.25 m
Brazo: ME 2.95 m
Lubricación manual centralizada

EQUIPO OPCIONAL

Motor

Calentador del bloque: 240 V
Prefiltro en baño de aceite de dos etapas
Calentador de refrigerante de diésel, 10 kW
Separador de agua con calentador
Separador de agua adicional
Apagado automático del motor

Sistema eléctrico

Luces adicionales:
3 montadas en la cabina (2 delanteras, 1 trasera)
4 montadas en la pluma
2 montadas en el bastidor
1 montada en el contrapeso
Alarma de desplazamiento
Sistema antirrobo
Luz de advertencia giratoria

EQUIPO OPCIONAL

Sistema hidráulico

Válvulas de seguridad: pluma, brazo
Pedal de desplazamiento en línea recta
Confluencia de cucharas
Función de flotación de pluma con válvulas de seguridad
Función de flotación de pluma sin válvulas de seguridad
Tubería hidráulica:
Sistema de gestión de herramientas de trabajo (hasta 20 memorias programables)
Martillo y cizalla, caudales de bombas 1 y 2
Martillo y cizalla: caudal variable y preajuste de presión
Filtro de retorno adicional
Garra
Tuberías de acoplamiento rápido
Aceite hidráulico, ISO VG 32, 68
Aceite hidráulico, biodegradable 46
Aceite hidráulico, aceite de larga duración 32, 46, 68

Cabina e interior

Parabrisas delantero fijo de una pieza
Asiento de tela sin calefacción
Asiento de tela con calefacción y suspensión neumática
Joysticks de control con cuatro interruptores cada uno
Joysticks de control con tres interruptores y uno proporcional
Escotilla superior
Protección delantera contra lluvia
Protección contra caída de objetos (FOG)
Montada en el bastidor
Montada en la cabina

Cabina e interior

estructura de protección contra la caída de objetos (FOPS) montada en la cabina
Kit para fumadores (cenicero y encendedor)
Red de seguridad para la ventanilla delantera
Protección solar, techo (acero)
Limpiaparabrisas inferior con control intermitente
Pistola de aire comprimido para limpieza
Cámara retrovisora
Cámara de visión lateral
Llave específica

Chasis

Protección total de la oruga

Zapatas de la oruga

Zapatas de la oruga de 750/900 mm con garras dobles

Equipo de excavación

Pluma: 8.4 m
Brazo: 3.7 m

Servicio

Kit de herramientas, mantenimiento diario
Kit de herramientas, escala completa
Herramienta especial para bastidor retráctil
Sistema de lubricación automática

Otros

Paquete Siberian opcional
Sistema de extinción de incendios automático

SELECCIÓN DE EQUIPO OPCIONAL VOLVO

Cámara retrovisora



Flotación de la pluma



Red de seguridad de malla de 20 mm



Kit Siberian



Apagado automático del motor

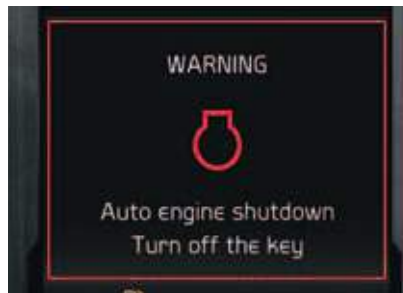

Extinción de incendios automático



No todos los productos se encuentran disponibles en todos los mercados. De acuerdo con nuestra política de mejora continua, nos reservamos el derecho de modificar las especificaciones y el diseño sin notificación previa. Las ilustraciones no necesariamente muestran la versión estándar de la máquina.



VOLVO

Volvo Construction Equipment

www.volvoce.com