

Ficha técnica :

90 V'AIR

OXYGEN
by MANITOU



 **MANITOU**
HANDLING YOUR WORLD

| Capacidad | | Métrico |
|---|---------|---|
| Altura de trabajo | h21 | 9 m |
| Altura de la plataforma | h7 | 7 m |
| Alcance máx | | 2.04 m |
| Capacidad plataforma | Q | 230 kg |
| Rotación de torreta | | 350 ° |
| Número de personas (interior / exterior) | | 2 / 2 |
| Peso y dimensión | | |
| Peso de la plataforma* | | 2710 kg |
| Dimensiones de la plataforma (longitud x anchura) | lp / ep | 0.95 m x 0.68 m |
| Longitud total | l1 | 2.31 m |
| Anchura total | b1 | 1.10 m |
| Altura total | h17 | 2.31 m |
| Altura al piso (acceso) | h20 | 1.03 m |
| Compensación contrapeso (torreta a 90°) | a7 | 0.04 m |
| Radio de giro exterior | Wa3 | 1.98 m |
| Distancia al suelo en el centro de la distancia entre ejes | m2 | 0.10 m |
| Distancia entre ejes | y | 1.20 m |
| Rendimiento | | |
| Velocidad de marcha - anclado | | 4.50 km/h |
| Velocidad de marcha - elevado | | 0.60 km/h |
| Pendiente franqueable | | 25 % |
| Desnivel admisible | | 2 ° |
| Neumáticos | | |
| Equipamientos de rueda | | Vendas que no dejan marcas |
| Modelos de los neumáticos | | 410 x 130 |
| Ruedas motrices (delanteras / traseras) | | 0 / 2 |
| Ruedas directrices (delanteras / traseras) | | 2 / 0 |
| Ruedas frenadas (delanteras / traseras) | | 0 / 2 |
| Motor/batería | | |
| Calificación de potencia del motor eléctrico | | 2 x 1.50 kW |
| Number of hydraulic pump / Capacidad de la bomba hidráulica | | 2 x 4.20 cm³ |
| Batería / Capacidad de la batería | | 24 V / 250 Ah |
| Cargador integrado (V) / Integrated charger (A) | | 24 V / 30 A |
| Varios | | |
| Número de ciclos con batería STD (HIRD) | | 39 |
| Presión al suelo | | 11.30 dan/cm2 |
| Presión hidráulica | | 140 bar |
| Capacidad del depósito hidráulico | | 22 l |
| Cumplimiento de las normas | | |
| Esta máquina cumple con: | | Directivas europeas: 2006/42/CE - Máquinas (refundición EN280:2013) - 2004/108/EC (EMC) - 2006/95/CE (Tensión baja) |

90 V'Air - Diagramas de carga

Tabla de carga para plataformas elevadoras

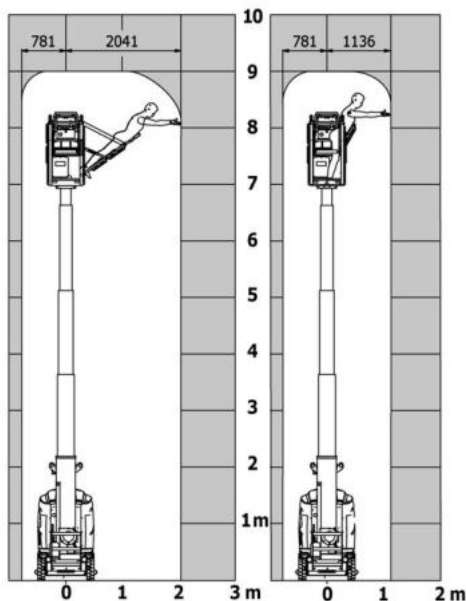

90 V'Air - Diagrama dimensional

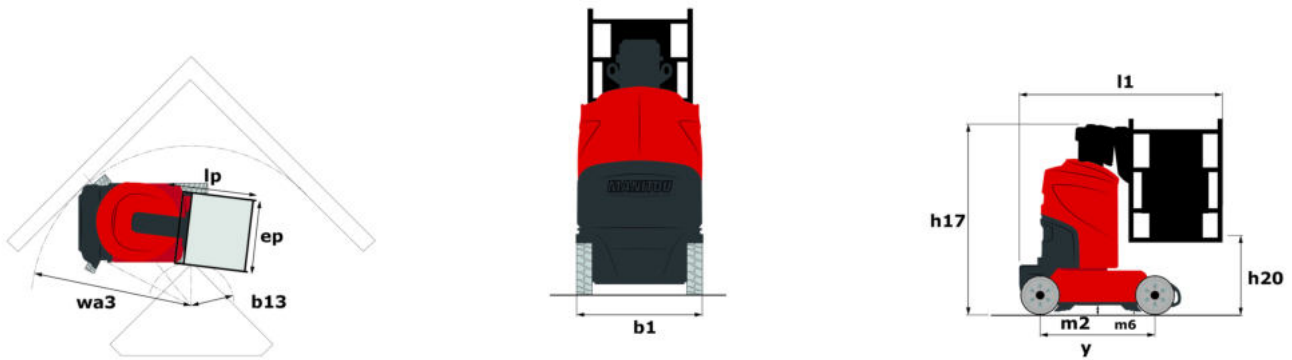

Equipamiento

Estándar

- 2 luces delanteras LED con rejilla de protección
- 2 luces traseras LED de posición
- 2 radares de detección vertical
- 3 trenzados antiestáticos
- Alarma sonora en la cesta
- Alarma sonora y testigo luminoso (desnivel, sobrecarga, descenso)
- Anillas de estrobaje y estiba
- Ayuda al diagnóstico integrada
- Batería de tracción con llenado centralizado
- Caja de mandos amovibles
- Cargador integrado multitensión
- Cesta con piso troquelado
- Cesta específica para múltiples posiciones de trabajo
- Consola de mandos con retroiluminación
- Descenso manual de socorro
- Frenado de tipo negativo en las ruedas traseras
- Horómetro
- Indicador testigo de carga batería
- Interruptor de parada de urgencia en el panel y la torreta
- Luz de trabajo en la cesta
- Mandos proporcionales
- Neumáticos todoterreno no marcados como rellenos de espuma
- Protecciones laterales y frontales de caucho
- Protección de baches de activación automática
- Reflectantes laterales
- Tecnología bus CAN
- Traslación posible a máxima altura

Opcional

- Aceite biodegradable
- Aceite para grandes fríos
- Extintor 6 kg polvo A, B, C
- Safety kit (Harness + helmet)

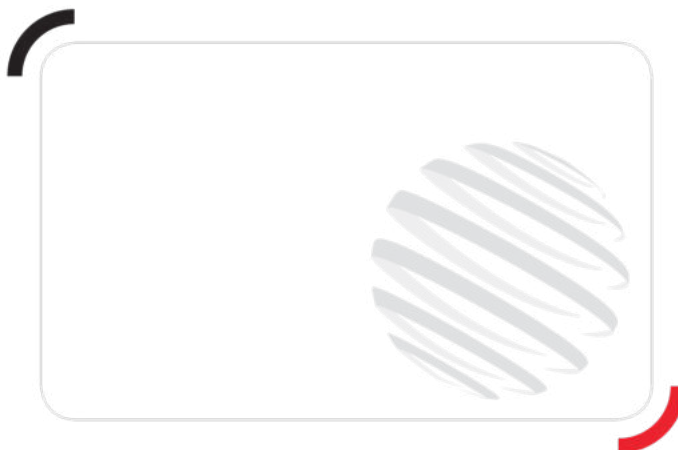

Oficina Central

B.P. 249 - 430 rue de l'Aubinière

44150 Ancenis Cedex - Francia

Tel.: 00 33 (0)2 40 09 10 11 - Fax: 00 33 (0)2 40 09 10 97

www.manitou.com



Esta publicación describe las versiones y posibilidades de configuración de los productos Manitou que puedan diferir en equipamiento. Los equipamientos presentados en este folleto pueden ser de serie, opcionales o no estar disponibles en algunas versiones. Manitou se reserva el derecho, en cualquier momento y sin previo aviso, de modificar las especificaciones descritas y representadas. Las especificaciones aportadas no comprometen al fabricante. Para más información, póngase en contacto con su concesionario Manitou. Documento no contractual. Presentación de los productos no contractual. Lista de especificaciones no exhaustiva. Los logos y la identidad visual de la empresa son propiedad de Manitou y no pueden ser utilizados sin autorización. Todos los derechos reservados. Las fotos y los esquemas contenidos en este folleto se ofrecen para consulta y a título indicativo solamente.

Manitou BF SA - Sociedad anónima con Consejo de Administración - Capital social: 39 668 399 euros - 857 802 508 RCS Nantes