

Ficha técnica :

# 100 VJR



 **MANITOU**  
HANDLING YOUR WORLD

Capacidad		Métrico	Imperial
Altura de trabajo	h21	9.85 m	32 ft 4 in
Altura de la plataforma	h7	7.85 m	25 ft 9 in
Alcance máx		3.15 m	10 ft 4 in
Voladizo		6.67 m	21 ft 11 in
Desplazamiento pendular		+70 °	+70 °
Capacidad plataforma	Q	200 kg	441 lb
Rotación de torreta		350 °	350 °
Número de personas (interior / exterior)		2 / 1	2 / 1
Peso y dimensión			
Peso de la plataforma*		2650 kg	5842 lb
Dimensiones de la plataforma (longitud x anchura)	lp / ep	1.11 m x 0.93 m	3 ft 8 in x 3 ft 1 in
Longitud total	l1	2.80 m	9 ft 2 in
Anchura total	b1	0.99 m	3 ft 3 in
Altura total	h17	1.99 m	6 ft 6 in
Altura al piso (acceso)	h20	0.51 m	1 ft 8 in
Longitud pendular	l13	1.50 m	4 ft 11 in
Compensación contrapeso (torreta a 90°)	a7	0.09 m	4 in
Radio de giro exterior	Wa3	2.09 m	6 ft 10 in
Distancia al suelo bajo los bloques estabilizadores	m6	0.02 m	1 in
Distancia al suelo en el centro de la distancia entre ejes	m2	0.09 m	4 in
Distancia entre ejes	y	1.20 m	3 ft 11 in
Rendimiento			
Velocidad de marcha - anclado		5 km/h	3 mi/h
Velocidad de marcha - elevado		0.65 km/h	0.40 mi/h
Pendiente franqueable		25 %	25 %
Desnivel admisible		2 °	2 °
Neumáticos			
Equipamientos de rueda		Neumáticos macizos que no dejan marcas	Neumáticos macizos que no dejan marcas
Ruedas motrices (delanteras / traseras)		0 / 2	0 / 2
Ruedas directrices (delanteras / traseras)		2 / 0	2 / 0
Ruedas frenadas (delanteras / traseras)		0 / 2	0 / 2
Motor/batería			
Calificación de potencia del motor eléctrico		2 x 1.50 kW	2 x 1 kW
Number of hydraulic pump / Capacidad de la bomba hidráulica		2 x 4.20 cm³	2 x 0.26 in³
Batería / Capacidad de la batería		24 V / 250 Ah	24 V / 250 Ah
Cargador integrado (V) / Integrated charger (A)		24 V / 30 A	24 V / 30 A
Variños			
Número de ciclos con batería STD (HIRD)		29	29
Presión al suelo		11.80 dan/cm2	171 PSI
Presión hidráulica		140 bar	2031 PSI
Capacidad del depósito hidráulico		22 l	6 US gal
Vibraciones en manos/brazos		< 2.50 m/s²	< 2.50 m/s²
Cumplimiento de las normas			
Esta máquina cumple con:		Directivas europeas: 2006/42/CE - Máquinas (refundición EN280:2013) - 2004/108/EC (EMC) - 2006/95/CE (Tensión baja)	Directivas europeas: 2006/42/CE - Máquinas (refundición EN280:2013) - 2004/108/EC (EMC) - 2006/95/CE (Tensión baja)

\*Varía según las opciones y estándares del país en el que se entrega la máquina.

# 100 VJR - Diagramas de carga

Tabla de carga para plataformas elevadoras

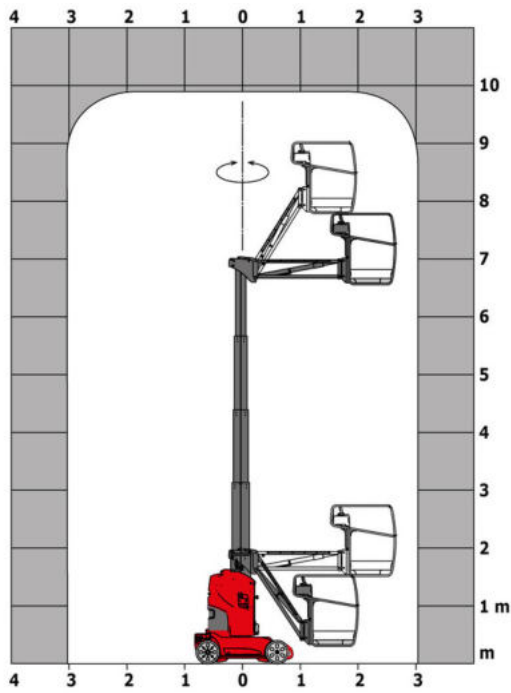

Ábaco de carga para AWP Imperial

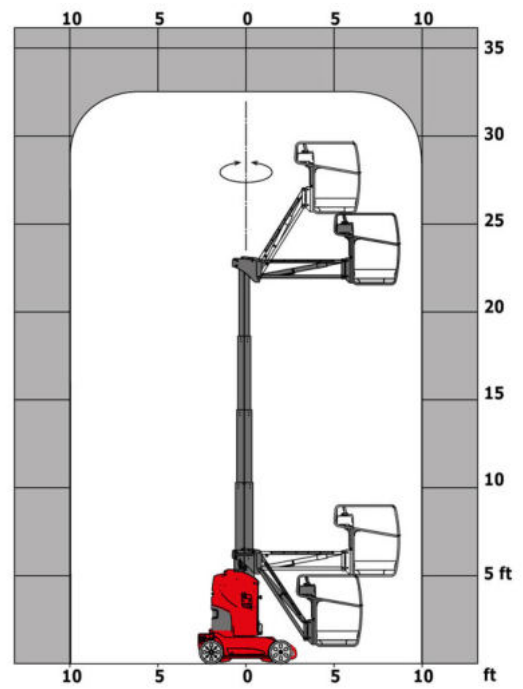

# 100 VJR - Diagrama dimensional

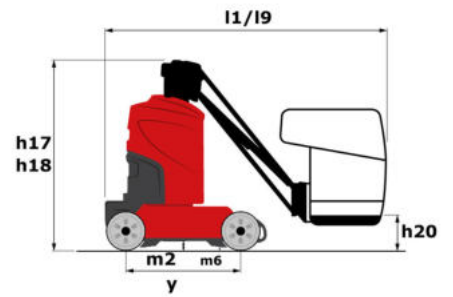
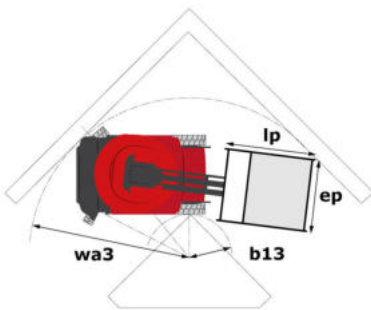

# Equipamiento

---

## Estándar

Alarma sonora en la cesta  
Alarma sonora y testigo luminoso (desnivel, sobrecarga, descenso)  
Anillas de estrobaje y estiba  
Ayuda al diagnóstico integrada  
Batería de tracción  
Brazo Pendular  
Caja de mandos amovibles  
Cargador integrado multitenisión  
Cesta con piso troquelado  
Descenso manual de socorro  
Enganches para horquillas  
Frenado de tipo negativo en las ruedas traseras  
Horómetro  
Indicador testigo de carga batería  
Interruptor de parada de urgencia en el panel y la torreta  
Mandos proporcionales  
Neumáticos todoterreno no marcados como rellenos de espuma  
Protección de baches de activación automática  
Tecnología bus CAN

## Opcional

Aceite biodegradable  
Aceite para grandes fríos  
Amés de seguridad  
Batería sin mantenimiento  
Bip sonoro en todos los movimientos  
Girofaro  
Llenado centralizado de la batería  
Luz de trabajo en la cesta  
Pintura personalizada  
Predisposición 230 V  
SMS : Safe Man System  
Toma de 110 o 230 V con interruptor diferencial



**Oficina Central**

B.P. 249 - 430 rue de l'Aubinière

44150 Ancenis Cedex - Francia

Tel.: 00 33 (0)2 40 09 10 11 - Fax: 00 33 (0)2 40 09 10 97

[www.manitou.com](http://www.manitou.com)



Esta publicación describe las versiones y posibilidades de configuración de los productos Manitou que puedan diferir en equipamiento. Los equipamientos presentados en este folleto pueden ser de serie, opcionales o no estar disponibles en algunas versiones. Manitou se reserva el derecho, en cualquier momento y sin previo aviso, de modificar las especificaciones descritas y representadas. Las especificaciones aportadas no comprometen al fabricante. Para más información, póngase en contacto con su concesionario Manitou. Documento no contractual. Presentación de los productos no contractual. Lista de especificaciones no exhaustiva. Los logos y la identidad visual de la empresa son propiedad de Manitou y no pueden ser utilizados sin autorización. Todos los derechos reservados. Las fotos y los esquemas contenidos en este folleto se ofrecen para consulta y a título indicativo solamente.

Manitou BF SA - Sociedad anónima con Consejo de Administración - Capital social: 39 668 399 euros - 857 802 508 RCS Nantes